

## In-line Dimmer

**RRK-R25NE-240**  
220–240 V~ 50/60 Hz

1 A 250 W LED  
1 A 250 W Incandescent/Halogen ELV

**If using LED bulbs, we recommend that they are Lutron compatible.**

For the list of compatible LED bulbs, please visit [www.lutron.com/LED](http://www.lutron.com/LED)

## In-line Switch

**RRK-R6ANS-240**  
220–240 V~ 50/60 Hz

6 AX All lighting

2 A 0.5 HP Motor

For advanced features, tips for using LEDs, the complete RA2 Select product line, and more, please visit [www.lutron.com](http://www.lutron.com)

## Help

Europe: +44.(0)20.7702.0657  
Asia: +91.124.439.0130  
U.S.A./Canada: 1.844.LUTRON1  
Mexico: +1.888.235.2910  
Others: +1.610.282.3800  
Fax: +1.610.282.6311

## Installing the in-line load control

### 1 Turn OFF power at circuit breaker or remove fuse



**WARNING: SHOCK HAZARD.** May result in serious injury or death. Always isolate the mains power supply or remove fuse before servicing or installing.

### 2 Connect wires

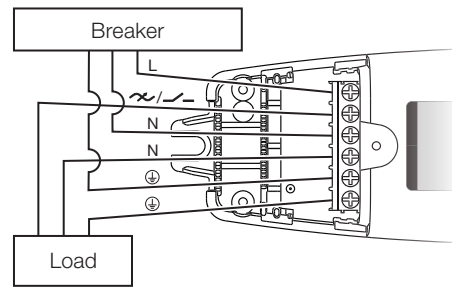

L = Live  
⊕ = Earth  
N = Neutral  
~ = Dimmed Live  
- = Switched Live



Products must be installed in accordance with the latest building and IEE wiring regulations.

### 3 Install strain relief and tighten screws

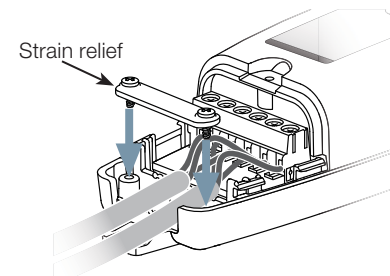

Ground wires ⊕ require additional length during installation.

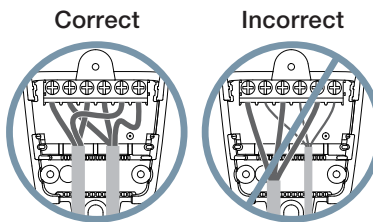

**Note:** All outside wire diameters must be the same and must be between 5.2–8.5 mm (0.2–0.33 in).

Two sizes of strain reliefs included. **A** provides the best strain relief for most wire diameters. For some large wire applications, **B** will be needed.

### 4 Install endcap and screw

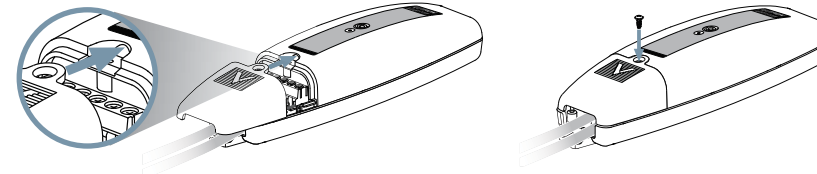

### 5 Install load control

The load control must be installed in an adequately ventilated area as shown below without heat generating equipment, or obstructions. During normal operation, the switch will make an audible click.

#### Notes:

- For optimal RF performance, no metal or other electrically conductive material should be present within 120 mm (4.7 in) around the top and sides of the load control.
- The load control is not suitable for installation in places where it is fully enclosed in metal (e.g., metal enclosures, electrical cabinets).

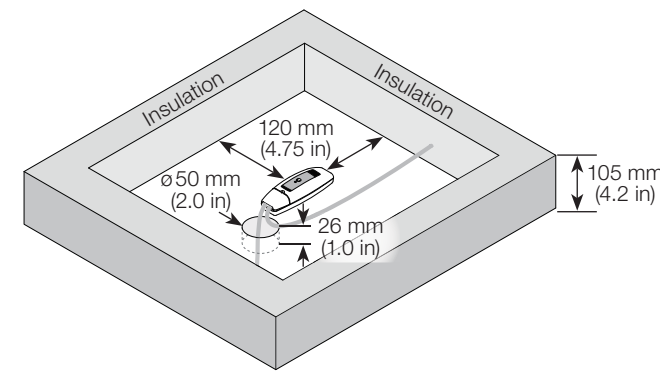

### 6 Turn ON power at circuit breaker or install fuse



## Using the RA2 Select system

With mobile device (main repeater required)

### 1 Download the Lutron app



Search for "Lutron App"



Apple is a trademark of Apple Inc., registered in the U.S. and other countries. App Store is a service mark of Apple Inc.



### 2 Launch the Lutron app and walk through setup



The Lutron app will walk you through setting up the devices.

### 3 Use the Lutron app to complete ALL remaining steps



## Operation

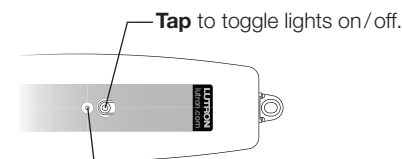

**Green** - Blinks when load is toggled. Flashes during association  
**Blue** - Advanced programming mode (APM)  
**Red** - Blinks when error

## Error Codes – Red

Blink pattern	Probable Cause
* = on    ○ = off	
* ○ ○ ○ ○ * ○ ○ ○ ○	• Wiring error. Product may be permanently damaged.
* * ○ ○ ○ * * ○ ○ ○ ○	• Unsupported load type (dimmer not rated for MLV loads).
* * * ○ ○ * * * ○ ○	• Wiring error. • Load may be shorted. • Circuit has too much load.
* * * * ○ * * * * ○	• Circuit has too much load. • Inadequate ventilation around in-line control.

## IMPORTANT

- CAUTION: Use only with permanently installed fixtures. To avoid overheating and possible damage to other equipment, do not use to control receptacles.
- Install in accordance with all national and local electrical codes.
- For indoor use only between 0 °C and 40 °C (32 °F and 104 °F); 0%–90% humidity, non-condensing.
- The In-Line Dimmers are not rated for MLV loads and are only compatible with reverse phase loads. Magnetic Low Voltage (MLV) loads require a forward phase device or switch for proper operation.

CE Hereby, Lutron Electronics Co., Inc., declares that the radio equipment type RRK-R25NE-240 and RRK-R6ANS-240 are in compliance with Directive 2014/53/EU. The full text of the EU declaration of conformity is available at the following internet address: [Lutron.com/cedoc](http://Lutron.com/cedoc)

## Troubleshooting

Symptoms	Probable cause
Load does not turn on.	<ul style="list-style-type: none"> <li>Light bulb(s) burned out.</li> <li>Breaker is OFF or tripped.</li> <li>Light not properly installed.</li> <li>Wiring error.</li> <li>Error has occurred. See <b>Error Codes</b> section for more information.</li> </ul>
Light does not respond to Pico wireless control.	<ul style="list-style-type: none"> <li>System devices are too far apart. A Lutron wireless repeater may be needed to extend the wireless range.</li> <li>The load control is already at the light level the Pico wireless control is sending.</li> <li>The Pico wireless control is outside the 9 m (30 ft) operating range.</li> <li>The Pico wireless control battery is low.</li> <li>The Pico wireless control battery is installed incorrectly.</li> <li>Error has occurred. See <b>Error Codes</b> section for more information.</li> </ul>
Bulbs turn off while being dimmed.	<ul style="list-style-type: none"> <li>Verify LED bulbs are marked dimmable. Visit <a href="http://www.lutron.com/LED">www.lutron.com/LED</a> for a list of recommended LED bulbs.</li> </ul>
Bulbs turn on at high light level but do not turn on at a low light level.	<ul style="list-style-type: none"> <li>Low-end trim may need to be adjusted for best LED bulb performance. Trim can be adjusted in the Lutron app.</li> </ul>
Bulbs flicker or flash when dimmed to a low light level.	

## Return to Factory Settings

- Quickly triple tap the button on the load control, holding on the third tap.
- Once the load starts to flash, release the button and immediately triple tap it again.
- The load will flash and the load control will be returned to factory settings.

## Limited Warranty:

[www.lutron.com/TechnicalDocumentLibrary/Intl\\_Warranty.pdf](http://www.lutron.com/TechnicalDocumentLibrary/Intl_Warranty.pdf)

©2017–2018 Lutron Electronics Co., Inc.

Lutron, Lutron, and Pico are trademarks of Lutron Electronics Co., Inc., registered in the U.S. and other countries. RA2 Select is a trademark of Lutron Electronics Co., Inc.

## Gradateur en ligne

RRK-R25NE-240  
220-240 V~ 50/60 Hz

1 A 250 W  
LED

1 A 250 W  
Incandescente/  
Halogène  
ELV

**Si vous utilisez des ampoules à LED, nous recommandons des modèles compatibles Lutron.**

Pour la liste des ampoules compatibles, veuillez consulter [www.lutron.com/LED](http://www.lutron.com/LED)

## Commutateur en ligne

RRK-R6ANS-240  
220-240 V~ 50/60 Hz

6 AX  
Toutes les lumières

2 A 0,5 HP  
Moteur

Pour découvrir des fonctions avancées, des conseils pour utiliser les LED, la gamme complète des produits RA2 Select et plus, veuillez consulter [www.lutron.com](http://www.lutron.com)

## Aide

Europe : +44.(0)20.7702.0657

Asie : +91.124.439.0130

États-Unis/ Canada : 1.844.LUTRON1

Mexique : +1.888.235.2910

Autres : +1.610.282.3800

Fax : +1.610.282.6311

# Installation de la commande de charge en ligne

## 1 Couper l'alimentation au niveau du disjoncteur ou retirer le fusible



**AVERTISSEMENT : RISQUE D'ÉLECTROCUTION.**  
Peut causer des blessures graves ou la mort. Isolez toujours l'alimentation du secteur ou retirez le fusible avant toute réparation ou installation.

## 2 Raccorder les files

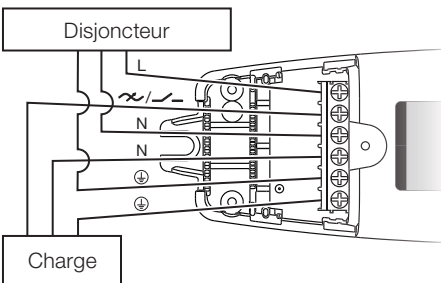

L = Conducteur  
⊕ = Terre  
N = Neutre  
~ = Conducteur gradable  
- - = Conducteur commuté

5 mm  
(0,2 po)

Les produits doivent être installés conformément aux derniers règlements de construction et de câblage de l'IEE.

## 3 Installer le réducteur de tension et serrer les vis

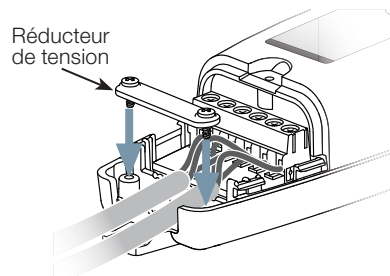

Les fils de terre ⊕ doivent être un peu plus longs durant l'installation.

Correct

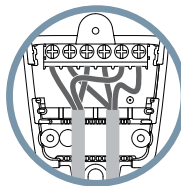

Incorrect

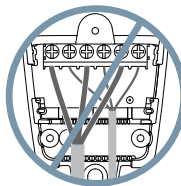

**Remarque :** Tous les diamètres de fils extérieurs doivent être identiques et mesurer entre 5,2 et 8,5 mm (0,2 et 0,33 po).

Deux tailles de réducteurs de tension sont incluses. **A** fournit la meilleure réduction de tension pour la plupart des diamètres de fil. Pour certaines applications à gros diamètres de fils, **B** sera nécessaire.

## 4 Installer le capuchon d'extrémité et la vis

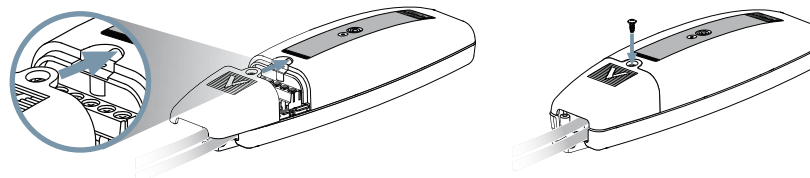

## 5 Installer la commande de charge

La commande de charge doit être installée dans un espace correctement aéré comme indiqué ci-dessous, sans équipement générateur de chaleur ni obstruction. En fonctionnement normal, le commutateur produira un dé clic audible.

### Remarques :

- Pour des performances RF optimales, aucun matériau métallique ou autre conducteur d'électricité ne doit se trouver à moins de 120 mm (4,75 po) de la commande de charge, tant au-dessus que sur les côtés.
- La commande de charge n'est pas adaptée à une installation dans un emplacement entièrement entouré de métal (ex. : boîtiers en métal, armoires électriques).

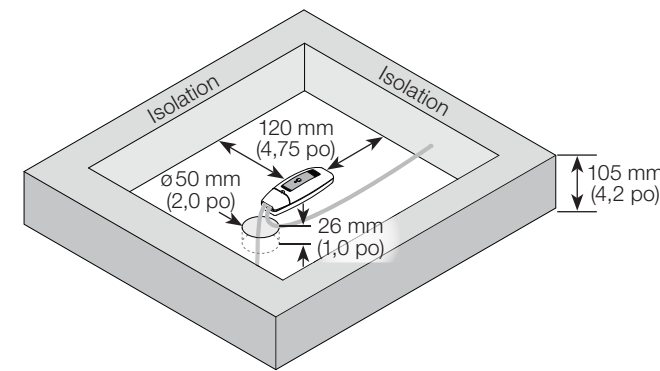

## 6 Connecter l'alimentation au niveau du disjoncteur ou installer le fusible



# Utiliser le système RA2 Select

Avec un appareil mobile (répéteur principal requis)

## 1 Téléchargez l'application Lutron.



Recherchez « application Lutron »



Apple est une marque commerciale de Apple Inc., enregistrée aux États-Unis et dans d'autres pays. App Store est une marque de service de Apple Inc.

## 2 Lancez l'application de Lutron et suivez les étapes de configuration



L'application Lutron vous aidera à configurer les appareils.

## 3 Utilisez l'application Lutron pour effectuer TOUTES les étapes restantes

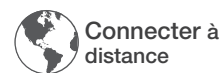

## Fonctionnement



**Vert** - Clignote lors de l'actionnement de la charge. Clignote durant l'association  
**Bleu** - Mode de programmation avancé (APM)  
**Rouge** - Clignote en cas d'erreur

## Codes d'erreur – Rouge

Motif de clignotement	Cause probable
* = allumée    ○ = éteinte	
* ○ ○ ○ ○ *	• Erreur de câblage. Le produit peut être endommagé de manière permanente.
* * ○ ○ * * ○ ○	• Type de charge non supporté (le gradateur n'est pas conçu pour les charges MLV)
* * * ○ ○ * * * ○ ○	• Erreur de câblage. • La charge peut être court-circuitée. • Le circuit présente une charge excessive.
* * * * ○ * * * * ○	• Le circuit présente une charge excessive. • Ventilation inadéquate autour de la commande en ligne.

## IMPORTANT

- AVERTISSEMENT : À n'utiliser qu'avec des luminaires installés de façon permanente. Pour éviter la surchauffe et l'endommagement possible d'autres équipements, ne pas l'utiliser pour commander des prises.
- Effectuez l'installation en conformité avec les codes électriques en vigueur.
- Utilisation à l'intérieure seulement entre 0 °C et 40 °C (32 °F et 104 °F) ; avec une humidité relative entre 0 et 90 %, sans condensation.
- Les gradateurs en ligne ne sont pas conçus pour les charges MBT et ne sont compatibles qu'avec les charges à phase inversée. Les charges magnétiques basse tension (BMT) nécessitent un commutateur ou un dispositif de phase directe pour fonctionner correctement.

Lutron Electronics Co., Inc. déclare par la présente que les équipements radio de type RRK-R25NE-240 et RRK-R6ANS-240 sont conformes à la Directive 2014/53/EU. Le texte intégral de la déclaration de conformité UE est disponible à l'adresse Internet suivante : [lutron.com/ceodoc](http://lutron.com/ceodoc)

## Dépannage

Symptômes	Cause probable
La charge ne s'allume pas.	<ul style="list-style-type: none"> <li>L'ampoule a grillé.</li> <li>Le disjoncteur est COUPÉ ou s'est déclenché.</li> <li>L'éclairage n'a pas été installé correctement.</li> <li>Erreur de câblage.</li> <li>Une erreur s'est produite. Voir la section <b>Codes d'erreur</b> pour plus d'informations.</li> </ul>
L'éclairage ne répond pas à la commande sans fil Pico.	<ul style="list-style-type: none"> <li>Les appareils du système sont trop éloignés. Un répéteur sans fil Lutron peut être nécessaire pour étendre la portée sans fil.</li> <li>La commande de charge est déjà au niveau d'éclairage envoyé par la commande sans fil Pico.</li> <li>La commande sans fil Pico se trouve en-dehors du rayon de fonctionnement de 9 m (30 pi).</li> <li>La pile de la commande sans fil Pico est faible.</li> <li>La pile de la commande sans fil Pico est mal installée.</li> <li>Une erreur s'est produite. Voir la section <b>Codes d'erreur</b> pour plus d'informations.</li> </ul>
Les ampoules s'éteignent durant la gradation.	<ul style="list-style-type: none"> <li>Vérifiez que les ampoules LED sont marquées comme gradables. Consultez <a href="http://www.lutron.com/LED">www.lutron.com/LED</a> pour une liste des ampoules LED recommandées.</li> <li>Le réglage du seuil bas peut être nécessaire pour la meilleure performance des ampoules à LED. Le seuil peut être réglé dans l'application Lutron.</li> </ul>

## Restauration des paramètres d'usine

- Appuyez trois fois rapidement sur le bouton de la commande de charge, en le maintenant enfoncé la troisième fois.
- Dès que la charge commence à clignoter, relâchez le bouton et appuyez trois fois dessus à nouveau immédiatement.
- La charge clignotera et les paramètres d'usine de la commande de charge seront restaurés.

### Garantie limitée :

[www.lutron.com/TechnicalDocumentLibrary/Intl\\_Warranty.pdf](http://www.lutron.com/TechnicalDocumentLibrary/Intl_Warranty.pdf)

©2017-2018 Lutron Electronics Co., Inc.

Lutron, Lutron et Pico sont des marques commerciales de Lutron Electronics Co., Inc. enregistrées aux États-Unis et dans d'autres pays. RA2 Select est une marque déposée de Lutron Electronics Co., Inc.

## Atenuador accionado desde línea

**RRK-R25NE-240**  
220-240 V~ 50/60 Hz

1 A 250 W LED  
1 A 250 W Incandescente/Halógeno ELV

**Si se utilizaran bombillas LED, recomendamos que sean compatibles con Lutron.**

Para obtener la lista de bombillas LED compatibles, visite [www.lutron.com/LED](http://www.lutron.com/LED)

## Interruptor accionado desde línea

**RRK-R6ANS-240**  
220-240 V~ 50/60 Hz

6 AX  
Toda iluminación

2 A 0,5 HP Motor

Para obtener las funciones avanzadas, sugerencias para utilizar LED, la línea completa de productos RA2 Select y más, visite [www.lutron.com](http://www.lutron.com)

## Ayuda

Europa: +44.(0)20.7702.0657

Asia: +91.124.439.0130

E.U.A./Canadá: 1.844.LUTRON1

México: +1.888.235.2910

Otros países: +1.610.282.3800

Fax: +1.610.282.6311

# Instalación del control de carga accionado desde línea

## 1 DESCONECTE la alimentación eléctrica en el disyuntor o retire el fusible



**ADVERTENCIA: PELIGRO DE DESCARGA ELÉCTRICA.**  
Podría ocasionar lesiones graves o la muerte. Siempre aisle el suministro eléctrico de la red o retire el fusible antes de realizar mantenimiento o instalar.

## 2 Conecte los cables

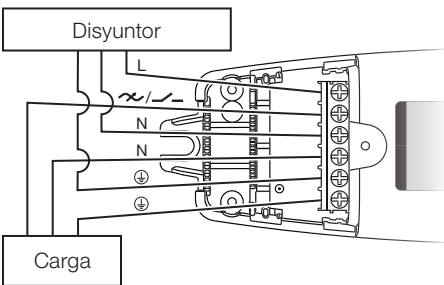

L = Vivo  
⊕ = Tierra  
N = Neutro  
~ = Vivo atenuado  
- = Vivo conmutado

5 mm  
(0,2 pulg)

Los productos deben ser instalados de acuerdo con las últimas normativas para edificios e IEE sobre cableado.

## 3 Instale el alivio de tensión y apriete los tornillos

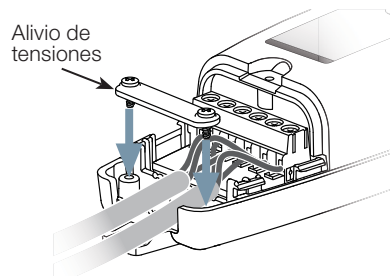

Los cables de puesta a tierra ⊕ requieren una longitud adicional durante la instalación.

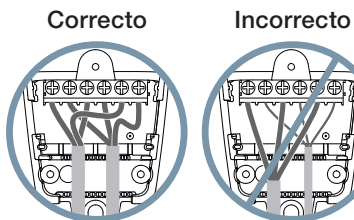

**Nota:** Todos los diámetros externos deben ser iguales y deben estar entre 5,2 y 8,5 mm (0,2 y 0,33 pulg).



Se incluyen dos tamaños de alivios de tensión. **A** proporciona el mejor alivio de tensión para la mayoría de los diámetros de cable. Para algunas aplicaciones de cables grandes, se necesitará **B**.

## 4 Instale la cubierta del extremo y el tornillo

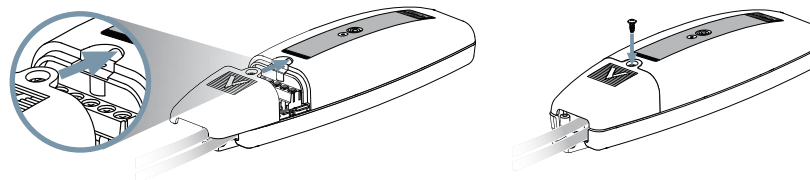

## 5 Instale el control de la carga

El control de la carga debe instalarse en un área adecuadamente ventilada tal como se muestra a continuación, sin equipos generadores de calor ni obstrucciones. Durante el funcionamiento normal, el interruptor hará un clic audible.

### Notas:

- Para obtener un desempeño de RF óptimo, no deberá haber presente ningún metal u otro material eléctricamente conductivo a menos de 120 mm (4,75 pulg) en torno de la parte superior y los costados del control de carga.
- El control de carga no es adecuado para su instalación en lugares donde esté completamente encerrado en metal (p. ej., compartimientos metálicos, armarios eléctricos).

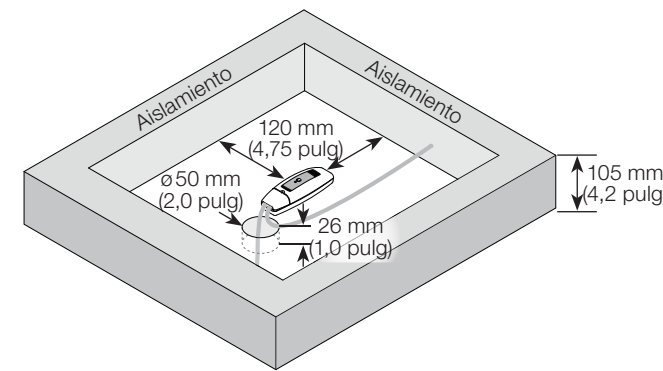

## 6 ACTIVE la alimentación eléctrica en el disyuntor o instale un fusible



# Utilización del sistema RA2 Select

Con un dispositivo móvil (se requiere repetidor principal)

## 1 Descargue la aplicación de Lutron



Consíguelo en el App Store

Busque "Aplicación de Lutron"



DISPONIBLE EN Google Play



Apple es una marca comercial de Apple Inc., registrada en E.U.A. y otros países. App Store es una marca de servicio de Apple Inc.

## 2 Inicie la aplicación de Lutron y proceda con la instalación



La aplicación de Lutron le guiará a través de la configuración de los dispositivos.

## 3 Utilice la aplicación de Lutron para completar TODOS los pasos restantes



Añadir dispositivos



Control

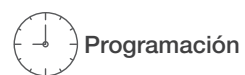

Programación



Conectar mientras esté ausente

## Operación

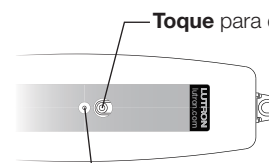

**Toque** para encender/apagar las luces

**Verde:** Parpadea cuando se conmuta el estado de la carga. Parpadea durante la asociación

**Azul:** Modo de programación avanzada (APM)

**Rojo:** Parpadea cuando se produce un error

## Códigos de error: Rojo

Patrón de destellos	Causa probable
* = encendida ○ = apagada	
* ○ ○ ○ ○ *	• Error de cableado. El producto podría resultar dañado permanentemente.
* * ○ ○ ○ * * *	• Tipo de carga no compatible (atenuador no especificado para cargas MLV).
* * * ○ ○ * * * ○ ○	• Error de cableado. • La carga podría estar en cortocircuito. • El circuito tiene demasiada carga
* * * * ○ * * * * ○	• El circuito tiene demasiada carga. • Ventilación inadecuada en torno del control accionado desde línea.

# IMPORTANTE

- PRECAUCIÓN:** Utilizar sólo con artefactos instalados permanentemente. Para evitar el sobrecalentamiento y posibles daños a otros equipos, no lo use para controlar tomacorrientes.
- Instale de acuerdo con todas las normativas eléctricas nacionales y locales.
- Para uso bajo techo sólo entre 0 °C y 40 °C (32 °F y 104°F); 0%–90% de humedad, sin condensación.
- Los atenuadores accionados desde línea no están especificados para cargas MLV y sólo son compatibles con cargas de fase inversa. Las cargas magnéticas de bajo voltaje (MLV) requieren un dispositivo o interruptor de fase directa para tener un funcionamiento adecuado.

CE Por la presente, Lutron Electronics Co., Inc. declara que los equipos de radio tipo RRK-R25NE-240 y RRK-R6ANS-240 satisfacen la Directiva 2014/53/UE. El texto completo de la declaración de conformidad con la UE está disponible en la siguiente dirección de Internet: [Lutron.com/cedoc](http://Lutron.com/cedoc)

## Solución de problemas

Síntomas	Causa probable
La carga no se activa	<ul style="list-style-type: none"> <li>Bombilla(s) de luz quemada(s).</li> <li>El disyuntor está DESACTIVADO o desconectado.</li> <li>La bombilla no está instalada correctamente.</li> <li>Error de cableado.</li> <li>Se produjo un error. Para obtener más información consulte la sección <b>Códigos de error</b>.</li> </ul>
La luz no responde al control inalámbrico Pico.	<ul style="list-style-type: none"> <li>Los dispositivos del sistema están demasiado alejados. Para extender el rango inalámbrico podría necesitarse un repetidor inalámbrico Lutron.</li> <li>El control de la carga ya está en el nivel de luz que está enviando el control inalámbrico Pico.</li> <li>El control inalámbrico Pico se encuentra fuera del rango operativo de 9 m (30 pies).</li> <li>La pila del control inalámbrico Pico tiene poca carga.</li> <li>La pila del control inalámbrico Pico no está instalada correctamente.</li> <li>Se produjo un error. Para obtener más información consulte la sección <b>Códigos de error</b>.</li> </ul>
Las bombillas se apagan mientras están siendo atenuadas.	<ul style="list-style-type: none"> <li>Verifique que las bombillas LED estén marcadas como atenuables. Para obtener una lista de bombillas LED recomendadas visite <a href="http://www.lutron.com/LED">www.lutron.com/LED</a>.</li> <li>Para obtener el mejor desempeño de la bombilla LED podría requerirse ajustar la intensidad mínima. El ajuste puede ser realizado en la aplicación de Lutron.</li> </ul>

## Retornar a la configuración de fábrica

- Pulse rápidamente tres veces el botón del control de carga, manteniéndolo pulsado luego de la tercera pulsación.
- Una vez que la carga comience a destellar, suelte el botón e inmediatamente púlselo de nuevo tres veces.
- La carga destellará y el control de la carga será retornado a su configuración de fábrica.

### Garantía limitada:

[www.lutron.com/TechnicalDocumentLibrary/Intl\\_Warranty.pdf](http://www.lutron.com/TechnicalDocumentLibrary/Intl_Warranty.pdf)

©2017–2018 Lutron Electronics Co., Inc.

Lutron, Lutron y Pico son marcas comerciales de Lutron Electronics Co., Inc. registradas en E.U.A. y otros países. RA2 Select es una marca de comercial de Lutron Electronics Co., Inc.

## Dimmer alinhado

**RRK-R25NE-240**  
220–240 V~ 50/60 Hz

1 A 250 W LED  
1 A 250 W Incandescente/halógena ELV

## Caso esteja usando lâmpadas de LED, recomenda-se que sejam compatíveis com a Lutron.

Para ver uma lista de lâmpadas de LED compatíveis, visite o site [www.lutron.com/LED](http://www.lutron.com/LED)

## Disjuntor alinhado

**RRK-R6ANS-240**  
220–240 V~ 50/60 Hz

6 AX Toda a iluminação

2 A 0,5 HP Motor

Para conhecer recursos avançados, dicas para o uso de LEDs, a linha completa de produtos RA2 Select e muito mais, visite o site [www.lutron.com](http://www.lutron.com)

## Ajuda

Europa: +44.(0)20.7702.0657

Ásia: +91.124.439.0130

EUA/Canadá: 1.844.LUTRON1

México: +1.888.235.2910

Outros: +1.610.282.3800

Fax: +1.610.282.6311

# Instalação do controle de carga alinhada

## 1 Desligue a alimentação do disjuntor ou retire o fusível



### AVISO: RISCO DE CHOQUE.

Pode resultar em ferimentos graves ou morte. Isole sempre a fonte de alimentação da rede elétrica ou retire o fusível antes de fazer instalações ou manutenção.

## 2 Conecte os cabos

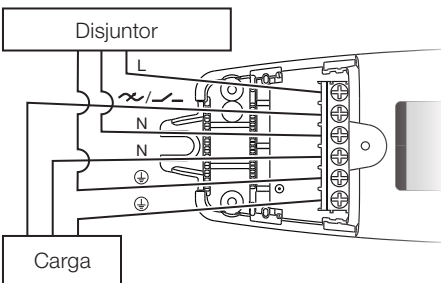

L = Vivo  
⊕ = Aterramento  
N = Neutro  
~ = Dimerizado vivo  
- = Comutado vivo

5 mm (0,2 pol)

Os produtos devem ser instalados de acordo com as mais recentes regulamentações de cabeamento para edifícios e da IEE.

## 3 Instale o alívio de tensão e aperte os parafusos

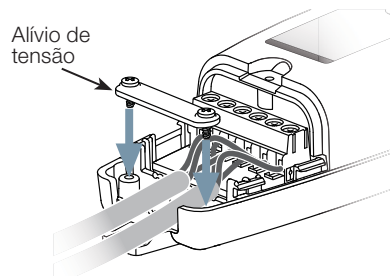

Os cabos de aterramento ⊕ exigem extensão adicional durante a instalação.

Correto

Incorreto

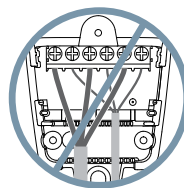
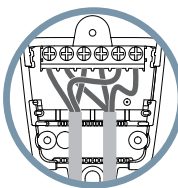

Nota: Todos os diâmetros dos fios externos devem ser iguais e ter entre 5,2 mm a 8,5 mm (0,2 pol a 0,33 pol).

Foram incluídos dois tamanhos de alívio de tensão. O tipo **A** fornece o melhor alívio de tensão para a maioria dos diâmetros de fios. Para alguns usos em grande escala, o tipo **B** é necessário.

## 4 Instale a proteção e o parafuso

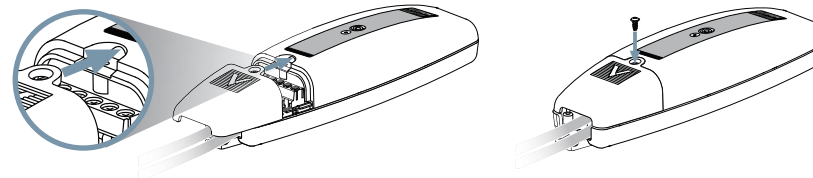

## 5 Instale o controle de carga

O controle da carga deve ser instalado em área adequadamente ventilada, conforme demonstrado abaixo, sem obstruções nem equipamentos que gerem calor. Durante a operação normal, o interruptor fará um clique.

### Notas:

- para desempenho ótimo de RF, nenhum material metálico ou condutor de eletricidade deve estar presente a até 120 mm (4,75 pol) da parte superior e das laterais do controle de carga.
- O controle de carga não é adequado para instalação dentro de materiais metálicos (ex., gabinetes de metal, armários elétricos).

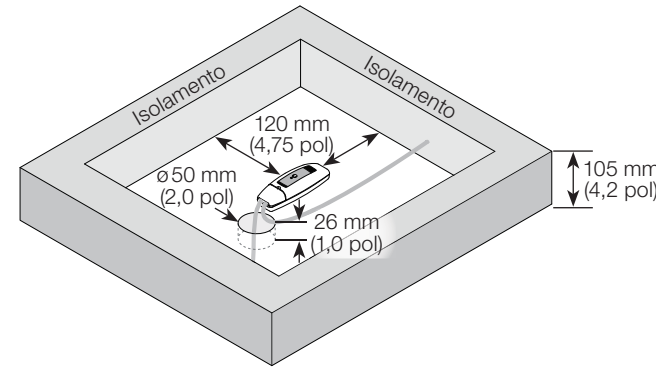

## 6 Ligue a alimentação do disjuntor ou retire o fusível

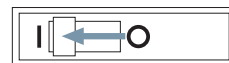

# Uso do sistema de seleção RA2

Com dispositivo móvel (repetidor principal necessário)

## 1 Faça o download do aplicativo da Lutron



Procure o "aplicativo da Lutron"



Apple é uma marca comercial da Apple Inc., registrada nos EUA e em outros países. AppStore é uma marca de serviço da Apple Inc.



## 2 Abra o aplicativo da Lutron e faça a configuração



O aplicativo da Lutron o guiará para configurar os dispositivos.

## 3 Use o aplicativo da Lutron para concluir TODAS as etapas restantes

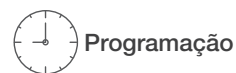

## Operação

Toque para alternar as luzes entre acesas/apagadas

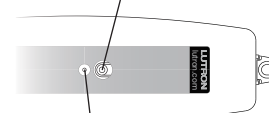

Verde – pisca quando a carga é alternada. Pisca durante a associação  
Azul – modo avançado de programação (APM)  
Vermelho – pisca quando há erro

## Códigos de erro – vermelho

Padrão de piscagem	Possível causa
* = ligado ○ = desligado	
* ○ ○ ○ ○ *	• Erro de cabeamento. O produto pode estar permanentemente danificado.
* * ○ ○ ○ * * *	• Tipo de carga incompatível (dimmer não qualificado para cargas MLV).
* * * ○ ○ * * * ○ ○	• Erro de cabeamento. • A carga pode estar em curto. • O circuito tem muita carga.
* * * * ○ * * * * ○	• O circuito tem muita carga. • Ventilação inadequada para controle alinhado.

# IMPORTANTE

- CUIDADO: use somente com luminárias permanentemente instaladas. Para evitar superaquecimento e possíveis danos a outros equipamentos, não use para controlar receptáculos.
- Instale de acordo com as normas locais e nacionais.
- Para uso somente em ambientes fechados entre 0 °C e 40 °C (32 °F e 104 °F); 0%–90% de umidade, sem condensação.
- Os dimmers alinhados não servem para cargas MLV e somente são compatíveis com cargas de fase reversa. Cargas de baixa voltagem magnética (MLV) demandam dispositivos de fase ascendente ou interruptor para funcionamento adequado.

CE Pelo presente documento, a Lutron Electronics Co., Inc. declara que o equipamento de rádio tipo RRK-R25NE-240 e RRK-R6ANS-240 estão de acordo com as diretivas 2014/53/EU. O texto integral da declaração de conformidade da União Europeia está disponível no endereço: [Lutron.com/cedoc](http://Lutron.com/cedoc)

## Resolução de problemas

Problemas	Possível causa
A carga não liga.	<ul style="list-style-type: none"> <li>A(s) lâmpada(s) está(ão) queimada(s).</li> <li>O disjuntor está DESLIGADO ou falhou.</li> <li>A luz não foi instalada adequadamente.</li> <li>Erro de cabeamento.</li> <li>Ocorreu um erro. Consulte a seção <b>Códigos de erro</b> para obter mais informações.</li> </ul>
A luz não responde ao controle sem fio Pico.	<ul style="list-style-type: none"> <li>Os dispositivos do sistema estão muito distantes. Poderá ser necessário um repetidor sem fio para ampliar a abrangência da função sem fio.</li> <li>O controle de carga já está no nível da iluminação que o controle sem fio Pico está enviando.</li> <li>O controle sem fio Pico está fora da faixa operacional de 9 m (30 pés).</li> <li>A bateria do controle sem fio Pico está fraca.</li> <li>A bateria do controle sem fio Pico foi instalada incorretamente.</li> <li>Ocorreu um erro. Consulte a seção <b>Códigos de erro</b> para obter mais informações.</li> </ul>
As lâmpadas se apagam enquanto estão sendo dimerizadas.	<ul style="list-style-type: none"> <li>Verifique se as lâmpadas de LED estão marcadas como dimerizáveis. Visite o site <a href="http://www.lutron.com/LED">www.lutron.com/LED</a> para ver uma lista de lâmpadas de recomendadas.</li> </ul>
As lâmpadas acendem no nível alto, mas não acendem no nível baixo.	<ul style="list-style-type: none"> <li>• Pode ser necessário ajustar a extremidade inferior para obter melhor desempenho da lâmpada de LED. A extremidade pode ser ajustada no aplicativo da Lutron.</li> </ul>
As lâmpadas piscam quando dimerizadas para um nível baixo de luz.	

## Voltar às configurações de fábrica

- Toque três vezes rapidamente no botão do controle de carga, mantendo pressionado no terceiro toque.
- Quando a carga começar a piscar, solte o botão e toque três vezes rapidamente outra vez.
- A carga piscará, e o controle de carga voltará às configurações de fábrica.

### Garantia limitada:

[www.lutron.com/TechnicalDocumentLibrary/Intl\\_Warranty.pdf](http://www.lutron.com/TechnicalDocumentLibrary/Intl_Warranty.pdf)

©2017–2018 Lutron Electronics Co., Inc.

Lutron, Lutron e Pico são marcas comerciais da Lutron Electronics Co., Inc., registradas nos EUA e em outros países. RA2 Select é uma marca comercial da Lutron Electronics Co., Inc.

## Inline-Dimmer

**RRK-R25NE-240**  
220–240 V~ 50/60 Hz

1 A 250 W LED  
1 A 250 W Glüh-/Halogenlampen ELV

**Bei Verwendung von LED-Leuchtmitteln sollte auf eine Kompatibilität mit Lutron geachtet werden.**

Eine Liste der kompatiblen LED-Leuchtmittel finden Sie unter [www.lutron.com/LED](http://www.lutron.com/LED)

## Inline-Schalter

**RRK-R6ANS-240**  
220–240 V~ 50/60 Hz

6 AX Gesamte Beleuchtung

2 A 0,5 PS Motor

Informationen zu erweiterten Funktionen, zu Verwendungstipps für LED-Leuchtmittel und der gesamten RA2-Select-Produktreihe u.v.m. finden Sie unter [www.lutron.com](http://www.lutron.com)

## Hilfe

Europa: +44.(0)20.7702.0657

Asien: +91.124.439.0130

USA/Kanada: 1.844.LUTRON1

Mexiko: +1.888.235.2910

Sonstige: +1.610.282.3800

Fax: +1.610.282.6311

# Installation der Inline-Laststeuerung

## 1 Strom am Trennschalter ausschalten oder Sicherung herausziehen



**ACHTUNG: STROMSCHLAGEFAHR.**  
Gefahr schwerer oder tödlicher Verletzungen. Vor der Wartung bzw. vor dem Einbau Gerät von der Stromversorgung trennen oder Sicherung herausziehen.

## 2 Kabel anschließen

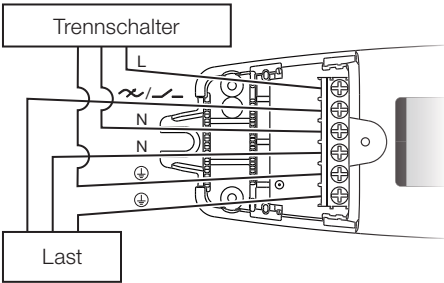

L = Phase  
⊕ = Erde  
N = Neutral  
~ = Gedimmte Phase  
- = Geschaltete Phase



Alle Produkte sind gemäß den aktuellen Gebäude- und IEE-Verkabelungsvorschriften zu installieren.

## 3 Zugentlastung installieren und Schrauben festziehen

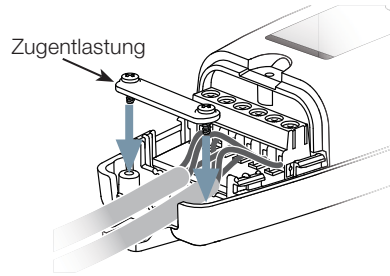

Erdungskabel ⊕ benötigen während der Installation mehr Länge.

Richtig

Falsch

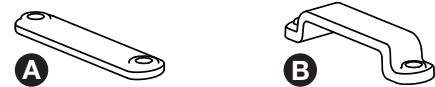
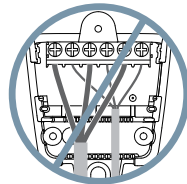
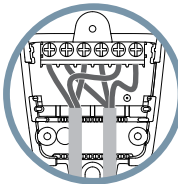

**Hinweis:** Alle Leiter-Außendurchmesser müssen gleich sein und zwischen 5,2 mm und 8,5 mm liegen.

Die Zugentlastung ist in zwei unterschiedlichen Größen im Lieferumfang enthalten. **A** bietet die beste Zugentlastung für die meisten Drahtdurchmesser. Für größere Drähte ist **B** erforderlich.

## 4 Endkappe und Schraube anbringen

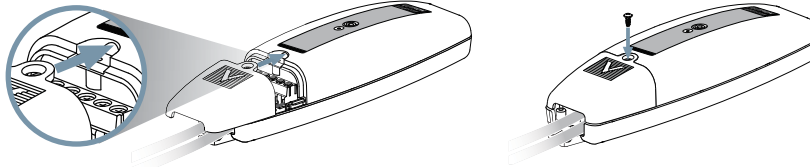

## 5 Laststeuerung installieren

Die Laststeuerung muss in einem angemessen belüfteten Bereich installiert werden, d. h. ohne wärmeerzeugende Geräte oder andere Gegenstände, die sie blockieren könnten. Während des normalen Betriebs ist das Klicken des Schalters zu hören.

### Hinweise:

- Für eine optimale RF-Leistung sollten Gegenstände aus Metall oder elektrisch leitendem Material mehr als 120 mm von der Oberseite und den Seiten der Laststeuerung entfernt sein.
- Die Laststeuerung eignet sich nicht für eine Installation an Orten, an denen sie vollständig von Metall umgeben untergebracht wäre (d. h. Metallgehäuse, Schaltschränke).

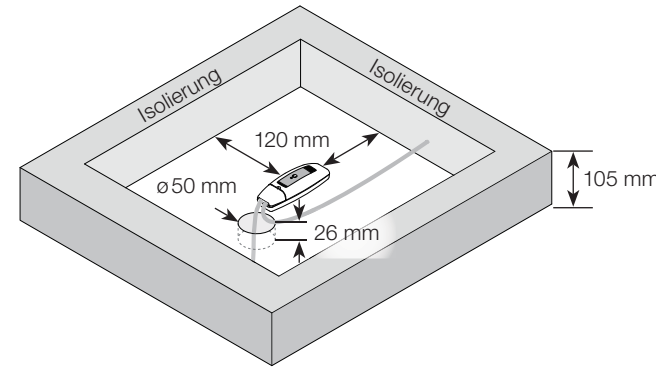

## 6 Stromzufuhr am Sicherungskasten einschalten oder Sicherung installieren



# Verwendung des RA2-Select-Systems

Mit einem Mobilgerät (Hauptrepeater erforderlich)

## 1 Lutron-App herunterladen



Nach „Lutron-App“ suchen



Apple ist eine Marke von Apple Inc. und in den USA und in anderen Ländern eingetragen. App Store ist eine Dienstleistungsmarke von Apple Inc.

## 2 Lutron-App starten und Einrichtung abschließen



Die Lutron-App begleitet Sie durch die Einrichtung der Geräte.

## 3 ALLE verbleibenden Schritte mit der Lutron-App abschließen.



Geräte hinzufügen



Steuerung



Zeitplan



Verbindung unterwegs herstellen

## Betrieb

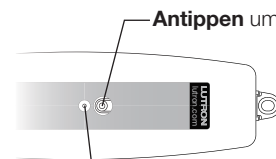

Antippen um die Beleuchtung ein- und auszuschalten

**Grün** - Blinkt bei Lastumschaltung. Blinkt während Assoziierung  
**Blau** - Erweiterter Programmiermodus (APM)  
**Rot** - Blinkt bei Fehler

## Fehlercodes – Rot

Blinkmuster	Wahrscheinliche Ursache
* = Ein    ○ = Aus	
* ○ ○ ○ ○ *	• Verkabelungsfehler. Ggf. ist das Produkt permanent beschädigt.
* * ○ ○ ○ * * ○ ○ ○	• Lasttyp wird nicht unterstützt (Dimmer nicht für MLV-Lasten ausgelegt).
* * * ○ ○ * * * ○ ○	• Verkabelungsfehler. • Ggf. besteht ein Lastkurzschluss. • Schaltkreis hat eine zu hohe Last.
* * * * ○ * * * * ○	• Schaltkreis hat eine zu hohe Last. • Unzureichende Belüftung in der Nähe der Inline-Steuerung.

## WICHTIG

- VORSICHT: Nur mit permanent installierten Vorrichtungen verwenden. Um eine Überhitzung und mögliche Schäden an anderen Geräten zu vermeiden, darf diese Vorrichtung nicht zum Ansteuern von Steckdosen verwendet werden.
- Die Installation muss gemäß allen örtlichen Vorschriften erfolgen.
- Nur für den Innenbereich zwischen 0 °C und 40 °C; 0 %–90 % Luftfeuchtigkeit, nicht kondensierend.
- Die Inline-Dimmer sind nicht für MLV-Lasten ausgelegt und sind nur mit Phasenabschnittslasten kompatibel. MLV-Lasten (magnetische Niederspannung) erfordern ein Phasenabschnittsgerät bzw. einen Schalter für den ordnungsgemäßen Betrieb.

Hiem erklärt Lutron Electronics Co. Inc., dass diese Funkgeräte vom Typ RRK-R25NE-240 und RRK-R6ANS-240 den Auflagen laut Richtlinie 2014/53/EU entsprechen. Der vollständige Text der EU-Konformitätserklärung kann unter der folgenden Internetadresse abgerufen werden: [lutron.com/cedoc](http://lutron.com/cedoc)

## Fehlersuche und -behebung

Probleme	Mögliche Ursache
Last wird nicht aktiviert.	<ul style="list-style-type: none"> <li>Leuchtmittel sind ausgebrannt.</li> <li>Sicherung ist AUS oder ausgelöst.</li> <li>Beleuchtung ist nicht ordnungsgemäß installiert.</li> <li>Verkabelungsfehler.</li> <li>Ein Fehler ist aufgetreten. Weitere Informationen finden Sie im Abschnitt <b>Fehlercodes</b>.</li> </ul>
Die Beleuchtung reagiert nicht auf die drahtlose Pico-Steuerung.	<ul style="list-style-type: none"> <li>Der Abstand zwischen den Systemkomponenten ist zu groß. Ggf. ist ein Lutron-Repeater erforderlich, um die Funkreichweite zu erweitern.</li> <li>Die Laststeuerung befindet sich bereits auf der Beleuchtungsstufe, die die drahtlose Pico-Steuerung verlangt.</li> <li>Der Funktionsbereich der drahtlosen Pico-Steuerung beträgt 9 m.</li> <li>Die Batterie in der drahtlosen Pico-Steuerung ist schwach.</li> <li>Die Batterie in der drahtlosen Pico-Steuerung ist falsch installiert.</li> <li>Ein Fehler ist aufgetreten. Weitere Informationen finden Sie im Abschnitt <b>Fehlercodes</b>.</li> </ul>
Leuchtmittel schalten sich beim Dimmen aus.	<ul style="list-style-type: none"> <li>Sicherstellen, dass die LED-Leuchtmittel gedimmt werden können. Eine Liste der empfohlenen LED-Leuchtmittel finden Sie unter <a href="http://www.lutron.com/LED">www.lutron.com/LED</a>.</li> <li>Ggf. muss das Low-End Trim angepasst werden, damit die LED-Leuchtmittel optimal genutzt werden können. Die Trim-Werte können über die Lutron-App eingestellt werden.</li> </ul>

## Auf werksseitige Einstellungen zurücksetzen

- Taste auf der Laststeuerung dreimal schnell antippen und beim letzten Antippen halten.
- Sobald die Last zu blinken beginnt, die Taste loslassen und sofort wieder dreimal antippen.
- Die Last blinkt und die Laststeuerung wird auf die werksseitigen Einstellungen zurückgesetzt.

### Eingeschränkte Garantie:

[www.lutron.com/TechnicalDocumentLibrary/Intl\\_Warranty.pdf](http://www.lutron.com/TechnicalDocumentLibrary/Intl_Warranty.pdf)

©2017–2018 Lutron Electronics Co., Inc.

Lutron, Lutron, HomeWorks und Pico sind Marken der Lutron Electronics Co., Inc. und in den USA und in anderen Ländern eingetragen. RA2 Select ist eine Marke der Lutron Electronics Co., Inc.

## Dimmer in linea

**RRK-R25NE-240**  
220-240 V~ 50/60 Hz

1 A 250 W LED  
1 A 250 W Incandescenza/Alogena ELV

**Se si usano lampadine LED, si consiglia di verificare che siano compatibili con i dimmer Lutron.**

Per un elenco delle lampadine LED compatibili, consultare il sito [www.lutron.com/LED](http://www.lutron.com/LED)

## Commutatore in linea

**RRK-R6ANS-240**  
220-240 V~ 50/60 Hz

6 AX Tutti i corpi illuminanti

2 A 0,5 CV Motore elettrico

Per informazioni su funzioni avanzate, suggerimenti sull'uso dei LED, la linea completa di prodotti RA2 Select e altro ancora, consultare il sito [www.lutron.com](http://www.lutron.com)

## Assistenza

Europa: +44.(0)20.7702.0657

Asia: +91.124.439.0130

U.S.A./Canada: 1.844.LUTRON1

Messico: +1.888.235.2910

Altri Paesi: +1.610.282.3800

Fax: +1.610.282.6311

# Installazione del dispositivo di controllo del carico in linea

## 1 Interrompere l'alimentazione in corrispondenza dell'interruttore automatico o rimuovere il fusibile



**AVVERTENZA - PERICOLO DI FOLGORAZIONE.**  
Esiste il rischio di lesioni gravi o mortali. Sempre, prima di eseguire l'installazione o la manutenzione, isolare l'alimentazione di rete o rimuovere il fusibile.

## 2 Collegare i cavi

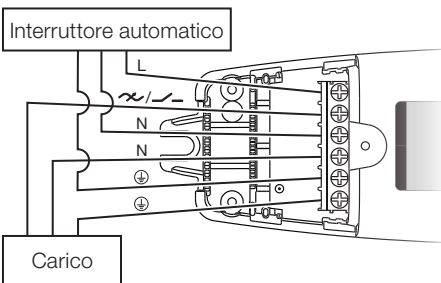

L = Sotto tensione  
⊕ = Massa  
N = Neutro  
~ = Dimmerato sotto tensione  
- - = Commutato sotto tensione

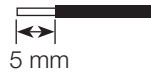

I prodotti devono essere installati in conformità alle norme più recenti sui cablaggi IEE e nel settore edile.

## 3 Installare il pressacavo e serrare le viti

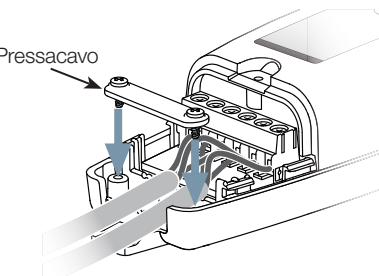

I cavi di massa ⊕ richiedono una lunghezza aggiuntiva durante l'installazione.

Giusto

Sbagliato

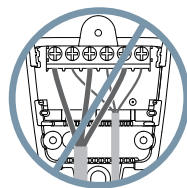
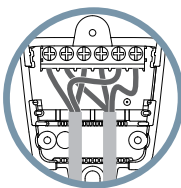

**Nota bene** - I diametri di tutti i cavi esterni devono essere identici e compresi fra 5,2 e 8,5 mm.

Sono inclusi due pressacavo di misure diverse. **A** assicura il pressacavo ottimale per la maggior parte dei diametri di cavi. Per alcune applicazioni con cavi di grande diametro, sarà necessario **B**.

## 4 Installare il coperchio terminale e la vite

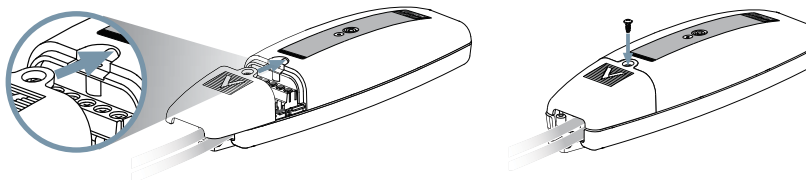

## 5 Installare il dispositivo di controllo del carico

Il dispositivo di controllo del carico deve essere installato in un'area ventilata adeguatamente, come illustrato sotto, in assenza di apparecchi che generino calore o di ostacoli. Durante il normale funzionamento, è possibile sentire gli scatti del commutatore.

### Note:

- Per ottenere prestazioni a radiofrequenza (RF) ottimali, non deve essere presente nessun metallo, o altro materiale elettricamente conduttivo, entro 120 mm dalla parte superiore e da quelle laterali del dispositivo di controllo del carico.
- Il dispositivo di controllo del carico non è adatto per l'installazione in luoghi in cui è completamente racchiuso in un alloggiamento metallico (per es., involucri metallici, armadi elettrici).

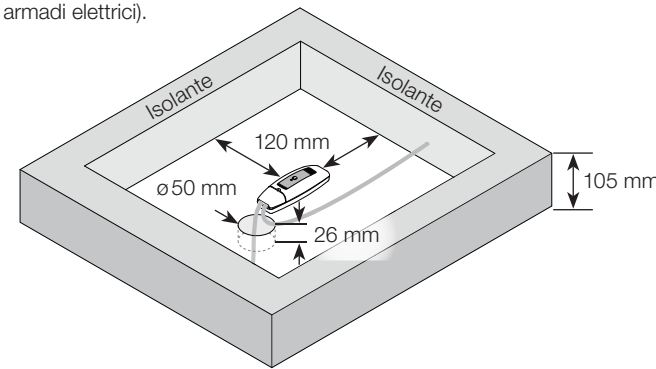

## 6 Inserire l'alimentazione in corrispondenza dell'interruttore automatico o installare il fusibile



# Uso del sistema RA2 Select

Con un dispositivo mobile (è necessario un ripetitore principale)

## 1 Scaricare l'app Lutron



Cercare "Lutron App"



Apple è un marchio di fabbrica di Apple Inc., registrato negli Stati Uniti e in altri Paesi. App Store è un marchio di servizio di Apple Inc.



## 2 Avviare l'app Lutron e seguire le istruzioni per la configurazione



L'app Lutron guiderà alla configurazione dei dispositivi.

## 3 Usare l'app Lutron per completare TUTTI i passaggi rimanenti



Aggiungere dispositivi



Controllo



Programmazione



Collegamento ovunque ci si trovi

## Funzionamento

Toccare per accendere e spegnere alternativamente le luci

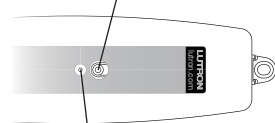

**Verde** - Lampeggia quando il carico viene acceso o spento. Lampeggia durante l'associazione.

**Blu** - Modalità di programmazione avanzata (APM)

**Rosso** - Lampeggia in caso di errore

## Codici di errore - Rosso

Schema dei lampeggiamenti	Possibili cause
* = acceso    ○ = spento	
* ○ ○ ○ * ○ ○ ○ ○	• Errore di cablaggio. Il prodotto potrebbe essere danneggiato irreversibilmente.
* * ○ ○ ○ * * ○ ○ ○	• Tipo di carico non compatibile (il dimmer non funziona con carichi MLV).
* * * ○ ○ * * * ○ ○	• Errore di cablaggio. • Il carico potrebbe essere in cortocircuito. • Al circuito è applicato un carico eccessivo.
* * * * ○ * * * * ○	• Al circuito è applicato un carico eccessivo. • Ventilazione inadeguata intorno al dispositivo di controllo in linea.

# IMPORTANTE

- ATTENZIONE - Usare solo con corpi illuminanti installati in permanenza. Per prevenire surriscaldamento e possibili danni ad altri apparecchi, non utilizzare il dimmer per il controllo di prese.
- Installare in conformità a tutte le normative elettriche nazionali e locali.
- Da utilizzare solo in ambienti interni a temperature comprese fra 0 °C e 40 °C e da 0% al 90% di umidità senza condensa.
- I dimmer in linea non sono realizzati per carichi a bassa tensione magnetici (MLV) e sono compatibili solo con carichi con regolazione a taglio di fase inversa. I carichi MLV richiedono un interruttore o un dispositivo con regolazione a taglio di fase diretta per il corretto funzionamento.

Con la presente, Lutron Electronics Co. Inc., dichiara che le apparecchiature radio modelli RRK-R25NE-240 e RRK-R6ANS-240 sono conformi alla Direttiva 2014/53/UE. Il testo completo della dichiarazione di conformità alla Direttiva UE è disponibile sul seguente sito: [www.lutron.com/cedoc](http://www.lutron.com/cedoc)

## Individuazione e risoluzione dei problemi

Sintomi	Possibili cause
Il carico non si accende.	<ul style="list-style-type: none"> <li>Una o più lampadine si sono fulminate.</li> <li>L'interruttore automatico è aperto o si è attivato.</li> <li>La lampada non è installata correttamente.</li> <li>Errore di cablaggio.</li> <li>Si è verificato un errore. Vedere la sezione <b>Codici di errore</b> per ulteriori informazioni.</li> </ul>
La lampada non risponde al telecomando Pico.	<ul style="list-style-type: none"> <li>I dispositivi del sistema sono troppo lontani fra di loro. Per estendere la portata wireless potrebbe essere necessario un apposito ripetitore Lutron.</li> <li>Il dispositivo di controllo del carico è già al livello d'intensità luminosa che il telecomando Pico sta inviando.</li> <li>Il telecomando Pico è fuori della portata operativa di 9 m.</li> <li>La batteria del telecomando Pico è quasi scarica.</li> <li>La batteria del telecomando Pico è installata erroneamente.</li> <li>Si è verificato un errore. Vedere la sezione <b>Codici di errore</b> per ulteriori informazioni.</li> </ul>
Le lampadine si spengono mentre vengono dimmerate.	<ul style="list-style-type: none"> <li>Verificare che le lampadine LED siano contrassegnate "dimmerabili". Consultare il sito <a href="http://www.lutron.com">www.lutron.com</a> per un elenco delle lampadine LED consigliate.</li> <li>Per ottenere prestazioni ottimali dalle lampadine LED, potrebbe essere necessario eseguire la regolazione del livello minimo. Il livello può essere regolato dall'app Lutron.</li> </ul>

## Ripristino alle impostazioni originali

- Premere rapidamente tre volte il pulsante sul dispositivo di controllo del carico, tenendolo premuto la terza volta.
- Quando il carico inizia a lampeggiare, rilasciare il pulsante e subito premerlo di nuovo tre volte.
- Il carico lampeggerà e il dispositivo di controllo del carico ritornerà alle impostazioni originali.

### Garanzia limitata:

[www.lutron.com/TechnicalDocumentLibrary/Intl\\_Warranty.pdf](http://www.lutron.com/TechnicalDocumentLibrary/Intl_Warranty.pdf)

©2017-2018 Lutron Electronics Co., Inc.

Lutron, Lutron, HomeWorks e Pico sono marchi di Lutron Electronics Co., Inc., registrati negli Stati Uniti e in altri Paesi. RA2 Select è un marchio registrato della Lutron Electronics Co., Inc.

## Inline dimmer

**RRK-R25NE-240**  
220-240 V~ 50/60 Hz

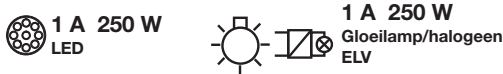

**Bij gebruik van LED-lampen raden we aan alleen LED-lampen te gebruiken die compatibel zijn met Lutron-producten.**

Ga voor een lijst met compatibele LED-lampen naar [www.lutron.com/LED](http://www.lutron.com/LED)

## Inline schakelaar

**RRK-R6ANS-240**  
220-240 V~ 50/60 Hz

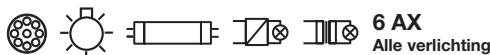

**2 A 0,5 HP**  
Motor

Voor geavanceerde functies, tips over het gebruik van LED-lampen, het volledige assortiment RA2 Select-producten en meer gaat u naar [www.lutron.com](http://www.lutron.com)

## Help

Europa: **+44.(0)20.7702.0657**  
Azië: **+91.124.439.0130**  
VS/Canada: **1.844.LUTRON1**  
Mexico: **+1.888.235.2910**  
Overige: **+1.610.282.3800**  
Fax: **+1.610.282.6311**

# De inline belastingsregelaar installeren

## 1 Schakel de stroom UIT bij de groepsschakelaar of verwijder de zekering



**WAARSCHUWING: GEVAAR VOOR ELEKTRISCHE SCHOK.**  
Kan ernstig letsel of de dood tot gevolg hebben. Altijd de voedingsspanning uitschakelen of de zekering verwijderen voordat u met installatie begint of onderhoud uitvoert.

## 2 Sluit de bedrading aan

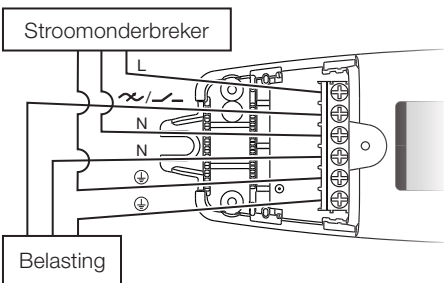

L = Spanning  
⊕ = Aarde  
N = Nulleiding  
~ = Gedimde spanning  
- - = Geschakelde spanning

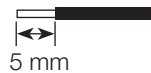

Producten moeten worden geïnstalleerd in overeenstemming met de laatste bouw- en IEE-bedravingsvoorschriften.

## 3 Installeer de trekcontlasting en draai de schroeven vast

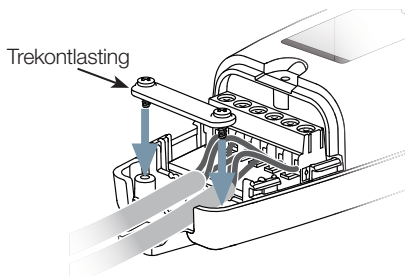

Aarddraden ⊕ vereisen tijdens installatie aanvullende lengte.

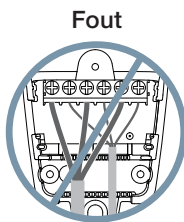
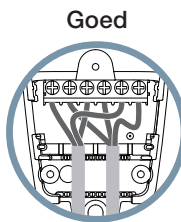

**Opmerking:** Alle draaddiktes (buitendiameter) moeten hetzelfde zijn en tussen de 5,2 en 8,5 mm liggen.

Twee maten trekcontlasting zijn meegeleverd. **A** biedt voor de meeste draaddiktes de beste trekcontlasting. Voor bepaalde grote draadtoepassingen moet **B** worden gebruikt.

## 4 Installeer de einddop en schroef

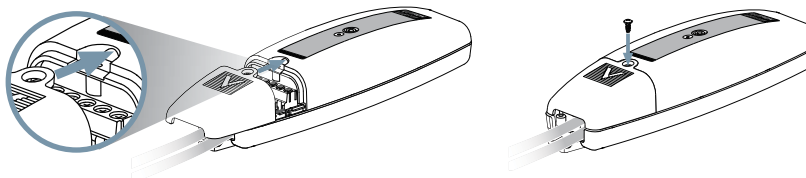

## 5 Installeer de belastingsregelaar

De belastingsregelaar moet in een ruimte worden geïnstalleerd met adequate ventilatie, zoals hieronder weergegeven, zonder obstructies of warmtegenererende apparatuur. Tijdens normaal bedrijf laat de schakelaar een duidelijk waarneembare klik horen.

### Opmerkingen:

- Plaats voor optimale RF-prestaties geen metalen of andere elektrisch geleidende materialen binnen een straal van 120 mm rond de boven- en zijkanten van de belastingsregelaar.
- De belastingsregelaar is niet geschikt voor installatie in locaties die geheel omsloten zijn door metaal (zoals metalen behuizingen of elektriciteitskasten).

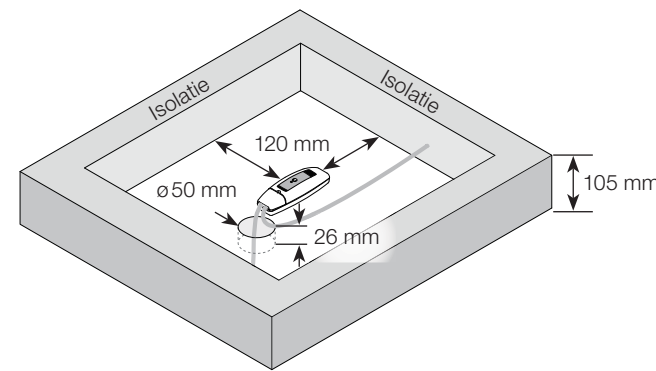

## 6 Schakel de stroom IN bij de groepsschakelaar of plaats de zekering



# Het RA2 Select systeem gebruiken

Met mobiel apparaat (hoofdsignaalversterker vereist)

## 1 Download de Lutron-app



Zoek naar 'Lutron app'



Apple is een handelsmerk van Apple Inc., geregistreerd in de Verenigde Staten en andere landen. App Store is een servicemerk van Apple Inc.

## 2 Start de Lutron-app en volg de configuratiestappen



De Lutron-app helpt u stap voor stap met het instellen van de apparaten.

## 3 Gebruik de Lutron-app om ALLE andere stappen te voltooien



## Bediening



**Groen** - Knippert wanneer de belasting wordt aan/uitgeschakeld. Flitst wanneer verbinding wordt gemaakt  
**Blauw** - Geavanceerde programmeermodus (Advanced Programming Mode, APM)  
**Rood** - Knippert als er een foutmelding is

## Foutcodes - Rood

Knipperpatroon	Mogelijke oorzaak
* = aan    o = uit	
* o o o o *	Fout in de bedrading. Product is mogelijk permanent beschadigd.
* * o o * * o o	Niet-ondersteund belastingstype (dimmer niet geschikt voor MLV-belastingen).
* * * o o * * * o o	Fout in de bedrading. Belasting is mogelijk kortgesloten. Circuit heeft een te hoge belasting.
* * * * o * * * * o	Circuit heeft een te hoge belasting. Inadequate ventilatie rond de inline regelaar.

# BELANGRIJK

- VOORZICHTIGHEID:** Alleen met permanent geïnstalleerde armaturen gebruiken. Om oververhitting en mogelijke beschadiging van andere apparatuur te voorkomen, niet gebruiken voor het regelen van stopcontacten.
- Installeer in overeenstemming met alle landelijke en plaatselijke elektrische normen.
- Alleen voor gebruik binnenshuis tussen 0 °C en 40 °C; 0%–90% luchtvochtigheid, niet-condenserend.
- De inline dimmers zijn niet geschikt voor magnetische laagspanningsbelastingen (MLV-belastingen) en zijn alleen compatibel met belastingen met fase-afsnijding. MLV-belastingen vereisen voor een goed werking een apparaat of schakelaar met fase-aansnijding.



## Probleemoplossen

Probleem	Mogelijke oorzaak
Belasting gaat niet aan.	<ul style="list-style-type: none"> <li>Lamp(en) zijn doorgebrand.</li> <li>Stroomonderbreker staat UIT of is geactiveerd.</li> <li>Verlichting is niet op de juiste manier geïnstalleerd.</li> <li>Fout in de bedrading.</li> <li>Er is een fout opgetreden. Zie het gedeelte <b>Foutcodes</b> voor meer informatie.</li> </ul>
Verlichting reageert niet op de Pico draadloze regelaar.	<ul style="list-style-type: none"> <li>Systeemapparaten zijn te ver bij elkaar vandaan. Een Lutron draadloze signaalversterker kan nodig zijn om het draadloze bereik te vergroten.</li> <li>De belastingsregelaar staat al op de lichtsterkte die door de Pico draadloze regelaar wordt verstuurd.</li> <li>De Pico draadloze regelaar bevindt zich buiten het werkingsbereik van 9 m.</li> <li>De batterij van de Pico draadloze regelaar is bijna leeg.</li> <li>De batterij van de Pico draadloze regelaar is verkeerd geplaatst.</li> <li>Er is een fout opgetreden. Zie het gedeelte <b>Foutcodes</b> voor meer informatie.</li> </ul>
Lampen gaan uit als ze worden gedimd.	<ul style="list-style-type: none"> <li>Controleer of de LED-lampen geschikt zijn voor dimmen. Ga naar <a href="http://www.lutron.com/LED">www.lutron.com/LED</a> voor een lijst met aanbevolen LED-lampen.</li> <li>Ondertrim moet mogelijk aangepast worden voor de beste werking van de LED-lamp. Trim kan worden aangepast in de Lutron-app.</li> </ul>

## Fabrieksinstellingen herstellen

- Tik snel driemaal op de knop op de belastingsregelaar en houd bij de derde keer ingedrukt.
- Laat de knop los wanneer de belasting begint te knipperen en tik onmiddellijk nogmaals driemaal op de knop.
- De belasting gaat aan en uit en de fabrieksinstellingen van de belastingsregelaar worden hersteld.

### Bepaalde garantie:

[www.lutron.com/TechnicalDocumentLibrary/Intl\\_Warranty.pdf](http://www.lutron.com/TechnicalDocumentLibrary/Intl_Warranty.pdf)

©2017–2018 Lutron Electronics Co., Inc.

Lutron, Lutron, HomeWorks en Pico zijn handelsmerken van Lutron Electronics Co., Inc., geregistreerd in de Verenigde Staten en andere landen. RA2 Select is een handelsmerk van Lutron Electronics Co., Inc.

## 在线调光器

**RRK-R25NE-240**  
220-240 V~ 50/60 Hz

1 A 250 W LED  
1 A 250 W 白炽灯/卤素灯 ELV

如果使用LED灯泡，我们建议使用Lutron兼容产品。

有关兼容LED灯泡的清单，请访问 [www.lutron.com/LED](http://www.lutron.com/LED)

## 在线开关

**RRK-R6ANS-240**  
220-240 V~ 50/60 Hz

6 AX 完全照明

2 A 0.5 HP 电机

有关高级功能、使用LED的技巧、完整的RA2 Select产品线，请访问[www.lutron.com](http://www.lutron.com)

## 帮助

欧洲: +44.(0)20.7702.0657

亚洲: +91.124.439.0130

美国/加拿大: 1.844.LUTRON1

墨西哥: +1.888.235.2910

其他: +1.610.282.3800

传真: +1.610.282.6311

# 安装在线负载控制器

## 1 断开断路器的电源或取下保险丝



**警告：电击危险。**  
可能会导致严重人身伤害或死亡。  
在维修或安装之前，务必将主电源隔离或取下保险丝。

## 2 连接电线

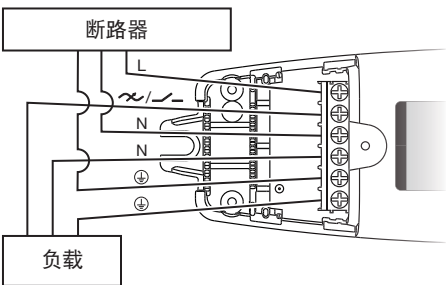

L = 相线  
⊕ = 接地线  
N = 中性线  
~ = 调光相线  
- = 开关相线

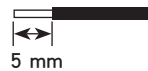

必须按照最新的建筑和IEE布线规定安装这些产品。

## 3 安装应变消除装置并拧紧螺钉

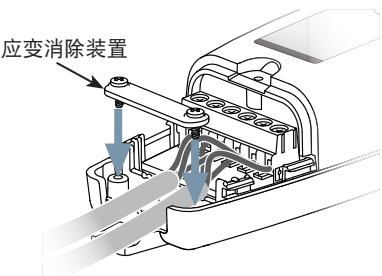

在安装过程中，接地线 ⊕ 需要额外长度。

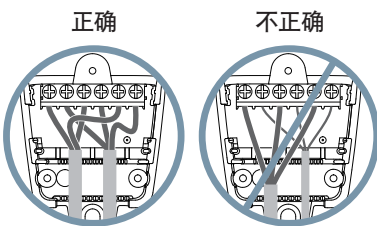

注意：所有电线外径必须相同，范围必须是5.2 - 8.5 mm。

包括两种尺寸的应变消除装置。A可最大限度地消除大多数线径的应变。对于某些大型电线应用，则需要B。

## 4 安装端盖和螺钉

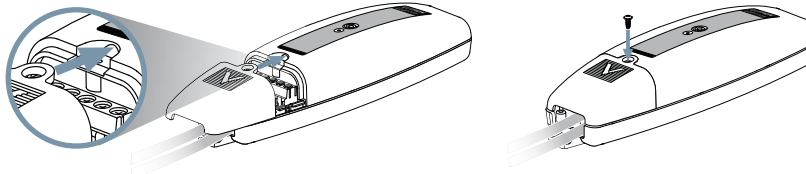

## 5 安装负载控制器

如下图所示，必须将负载控制器安装在通风良好的地方，不得有发热设备或障碍物。在正常操作过程中，开关会发出咔嗒声。

注：  
· 为了获得最佳射频性能，在负载控制器顶部和侧面周围120 mm内不应有金属或其他导电材料。  
· 本负载控制器不适合安装在金属完全封闭的空间（例如金属外壳、电气柜）。

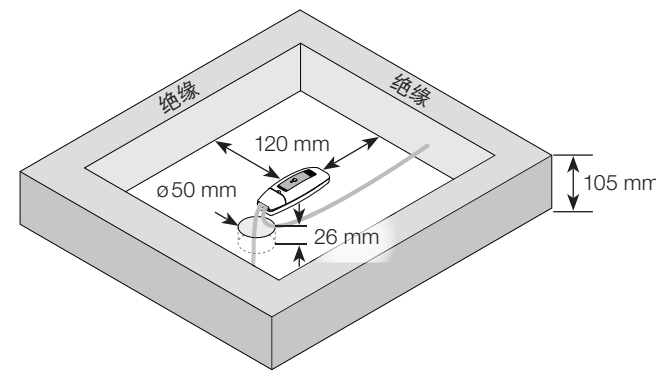

## 6 接通断路器的电源或安装保险丝

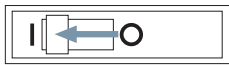

# 使用 RA2 Select 系统

## 使用移动设备（需要主中继器）

### 1 下载 Lutron APP



搜索“Lutron APP”



Apple是Apple Inc.在美国和其他国家注册的商标。App Store是Apple Inc.的服务标志



### 2 启动 Lutron APP, 然后完成设置



Lutron APP将引导您设置该设备。

### 3 使用 Lutron APP 完成全部剩余步骤



添加设备



控制



时间表

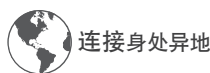

连接身处异地

## 操作

轻击，开启/关闭灯

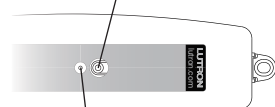

绿色 - 切换负载时闪烁。在关联期间闪烁  
蓝色 - 高级编程模式 (APM)  
朱红 - 出现错误时闪烁

## 错误代码 红色

闪烁模式	可能的原因
* = 开    ○ = 关	
* ○ ○ ○ ○ * ○ ○ ○ ○	· 接线错误。产品可能会永久损坏。
* * ○ ○ ○ * * ○ ○ ○	· 不支持的负载类型（调光器不适用于MLV负载）。
* * * ○ ○ * * * ○ ○	· 接线错误。 · 负载可能短路。 · 电路负载过大。
* * * * ○ * * * * ○	· 电路负载过大。 · 在线控制器周围通风不足。

## 重要提示

- 小心：仅适用于永久安装的灯具。为了避免过热和可能损坏其他设备，请勿用于控制插座。
- 按照所有国家和地方电气规范安装。
- 仅限0°C至40°C温度范围、0% - 90%相对湿度（无冷凝）条件下室内使用。
- 在线调光器不适用于MLV负载，仅与逆相位负载兼容。磁性低电压（MLV）负载需要正向相位器件或开关才能正常工作。

CE Lutron Electronics Co. Inc. 特此声明，RRK-R25NE-240 和 RRK-R6ANS-240 型无线电设备符合指令2014/53/EU  
可在以下网址获得欧盟符合性声明的全文：Lutron.com/cedoc

## 故障排除

症状	可能的原因
无法开启负载。	<ul style="list-style-type: none"> <li>· 灯泡烧坏。</li> <li>· 断路器断开或跳闸。</li> <li>· 灯未正确安装。</li> <li>· 接线错误。</li> <li>· 发生错误。有关更多信息，请参阅错误代码部分。</li> </ul>
灯对Pico无线控制器没有响应。	<ul style="list-style-type: none"> <li>· 系统设备距离太远。可能需要Lutron无线中继器来扩展无线范围。</li> <li>· 负载控制器已经处于Pico无线控制发送器送的亮度级。</li> <li>· Pico无线控制器处于9 m 操作范围之外。</li> <li>· Pico无线控制器电池电量低。</li> <li>· Pico无线控制器电池安装不正确。</li> <li>· 发生错误。有关更多信息，请参阅错误代码部分。</li> </ul>
灯泡在变暗时熄灭。	<ul style="list-style-type: none"> <li>· 核实LED灯泡标记为可调光。关于推荐的LED灯泡清单，请访问<a href="http://www.lutron.com/LED">www.lutron.com/LED</a>。</li> <li>· 为了获得最佳LED灯泡性能，可能需要调整低端窗饰。可以在Lutron应用程序中调整窗饰。</li> </ul>

## 返回出厂设置

- 速轻击三次负载控制器上的按钮，第三次轻击时按住。
- 一旦负载开始闪烁，释放按钮并立即再次轻击三次。
- 负载将闪烁，负载控制器将返回出厂设置。

## 有限保修：

[www.lutron.com/TechnicalDocumentLibrary/Intl\\_Warranty.pdf](http://www.lutron.com/TechnicalDocumentLibrary/Intl_Warranty.pdf)

2017 2018 Lutron Electronics Co., Inc.

Lutron、Lutron、HomeWorks和Pico是Lutron Electronics Co., Inc.在美国和其他国家注册的商标。RA2 Select 是Lutron Electronics Co., Inc.的商标。